

▶ More options, less limitations



INOR

▶ TRA-C40 und TRA-C50 Kompakte modulare Temperaturfühler für mehr Flexibilität

Die PT100-Fühler TRA-C40 und TRA-C50 bieten neue Optionen für anspruchsvolle Anwendungen mit begrenztem Platz.

Die Temperaturfühler sind in verschiedenen Längen und Durchmessern erhältlich. Bei besonderen Montagesituationen können die Fühler durch Biegen der jeweiligen Umgebung angepasst werden.



TRA-C50

TRA-C40

Einfache Installation und Wartung

Das modulare Konzept ermöglicht es, die Fühler TRA-C40 und TRA-C50 unabhängig von vom Transmitter zu installieren. Die trennbaren M12-Steckverbinder vereinfachen die Installation und Wartung von Fühler oder Transmitter.

Technische Details

	TRA-C40	TRA-C50
Eingang	Pt100 4-Leiter Klasse A gem. IEC 60751, $\alpha=0.00385$ (andere auf Anfrage)	
Messbereich	-30...+350°C	-50...+120°C
Umgebungstemperatur	bis max. +90°	
Response time (63%)	< 5 Sekunden	
Material	EN 1.4404 / AISI 316L	
Schutzart	IP67	
Elektr.Anschluss	M12x1, 4-pol.	
kl.Biegeradius	Dreifacher Fühlerdurchmesser*	nicht möglich

* ab 30 mm von der Fühlerspitze

Bestellinformationen TRA-C40

Abmessungen	Bestellschlüssel
Ø3x100 mm	4004650101
Ø3x150 mm	4004650102
Ø3x250 mm	4004650103
Ø3x350 mm	4004650104
Ø6x100 mm	4004650201
Ø6x150 mm	4004650202
Ø6x250 mm	4004650203
Ø6x350 mm	4004650204

Bestellinformationen TRA-C50

Abmessungen	Bestellschlüssel
Ø3x13 mm G1/8"	4004659901
Ø3x24 mm G1/8"	4004659902

Abmessungen (mm)

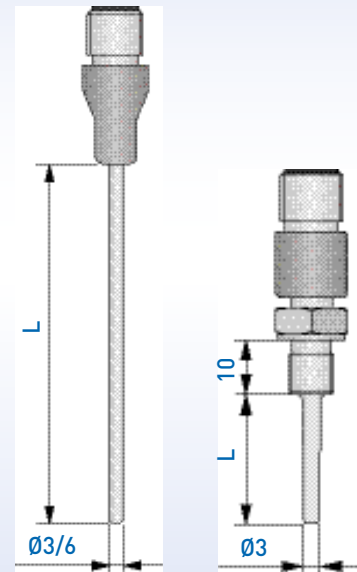

Installationsbeispiele mit Zubehör

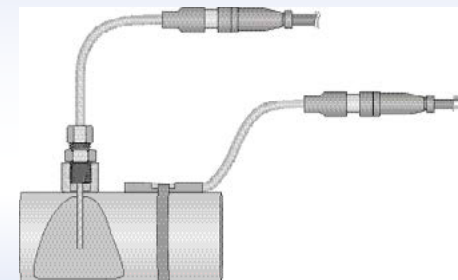

Anschlussbelegung

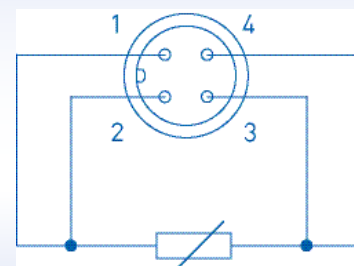

Kontakt

INOR Transmitter GmbH
 Am See 24
 47279 Duisburg
 Tel.: +49 (0)203 7382 762 0
 Fax: +49 (0)203 7382 762 2
 Email: info@inor-gmbh.de



www.inor-gmbh.de